

# CALDAIE MURALI



Murelle HM ErP  
Murelle HE ErP  
Murelle OF ErP



## La caldaia flessibile

Murelle ErP è una gamma di caldaie compatte accomunate da un unico design e da una evoluta gestione elettronica che permette grande flessibilità installativa e di utilizzo in conformità ai recenti orientamenti legislativi ed ai principi di risparmio energetico e consapevolezza ecologica.

Murelle ErP è offerta sia con combustione tradizionale che a condensazione, con potenze da 12 a 35 kW, con versioni per solo riscaldamento,

produzione istantanea di acqua sanitaria e con accumulo, tutte abbinabili alle più moderne soluzioni impiantistiche.

La gamma HM a condensazione supera il concetto di generatore di calore ad alta efficienza energetica e si colloca al centro dell'intero sistema di climatizzazione invernale che controlla e regola in base alle nostre indicazioni.

Murelle HM ErP



Murelle OF ErP



Murelle HE ErP ad accumulo



## Una gamma completa

Potenza kW	MURELLE HM ErP		MURELLE HE ErP			MURELLE OF ErP *	
	solo riscaldamento.	istantanee	solo riscaldamento.	istantanee	con accumulo	istantanee	con accumulo
12			✓				
25	✓	✓	✓	✓	✓	✓	✓
30		✓	✓	✓	✓	✓	
35	✓	✓	✓	✓			

\* versioni a camera aperta



## Plus di famiglia

- Gestione di due circuiti a temperature differenziate
- Regolazione climatica integrata con curve Siemens
- Flussimetro sanitario per una gestione più precisa delle richieste di acqua calda
- Pompa automatica a due velocità
- Gestione integrata dei circuiti ad alta e bassa temperatura (opzionale)
- Gestione integrata di un impianto solare a circolazione forzata (opzionale)

### MURELLE HE ErP

- Campo di modulazione 1:5
- Emissioni NOx inferiori a 30 mg/kWh

### MURELLE HM ErP

- Campo di modulazione 1:10
- Circolatore a giri variabili
- Emissioni NOx inferiori a 30 mg/kWh
- Emissioni sonore inferiori a 51 dB(A)
- Gestione di tre circuiti riscaldamento a temperature differenziate
- Possibilità di gestire in cascata fino a 8 caldaie (opzionale)
- Caldaia ideale per l'integrazione in impianti multienergia

## Interfaccia moderna e funzionale



Murelle ErP è dotata di un pannello comandi che caratterizza l'estetica della caldaia ed è costituito da due zone separate dedicate all'utente e all'installatore. Sotto lo sportello inferiore è presente una pulsantiera con otto tasti per gestire il funzionamento in modo intuitivo da parte dell'utente. Al di sopra del display LCD lo sportello copre l'area dedicata all'installatore/tecnico caratterizzata da quattro pulsanti e una porta di collegamento a PC per estrazione dati, oltre che dall'alloggiamento dell'eventuale orologio programmatore.

- A** INTERFACCIA INSTALLATORE
- B** DISPLAY RETROILLUMINATO CON VISIONE DI TUTTE LE INFORMAZIONI PRINCIPALI
- C** INTERFACCIA UTENTE
- D** BARRA LED STATO CALDAIA  
BLU: IN FUNZIONE - ROSSO: IN ALLARME

# Acqua calda su misura

Murelle 25/55 e 30/55 ErP sono dotate di accumulatore integrato. La particolare forma del bollitore a doppia spirale, realizzato interamente in acciaio inox della capacità di 55 litri, permette un elevato scambio di calore e di conseguenza un'abbondante produzione d'acqua calda sanitaria. Inoltre acciaio inox è sinonimo di durata, di minore esposizione all'azione corrosiva e di maggiore igienicità.

La gamma Murelle ErP prevede anche sei modelli per solo riscaldamento con tagli di potenza da 12 a 35 kW, equipaggiati con valvola deviatrice motorizzata che consente l'abbinamento della caldaia con tutti i bollitori solari mono o doppio serpentino di Sime.

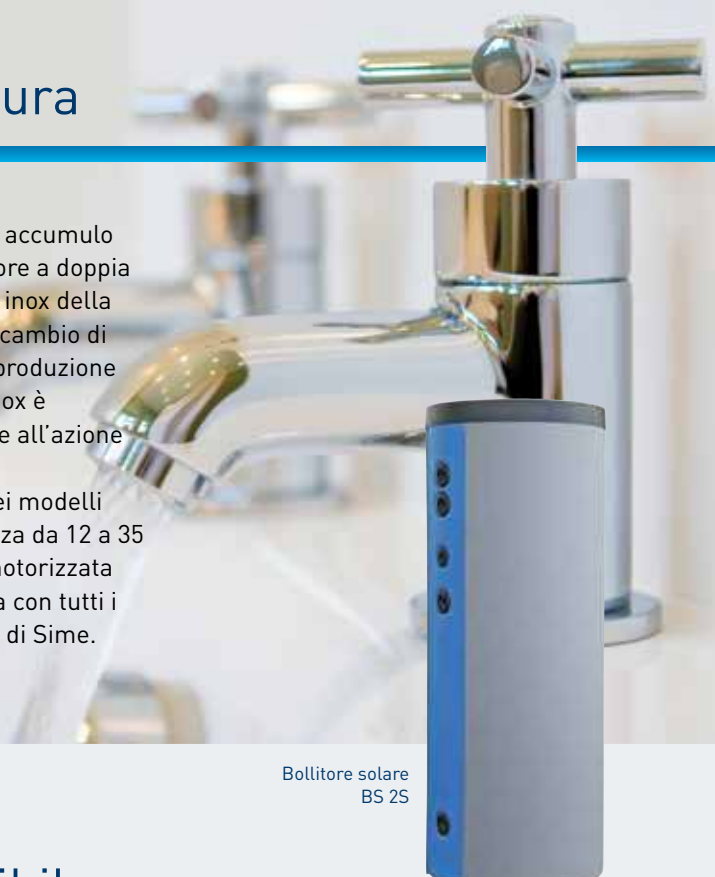

Bollitore solare BS 25

## Un sistema espandibile

Tutte le caldaie della gamma Murelle ErP possono effettuare una regolazione climatica, collegando la sonda esterna direttamente in scheda, e ridurre i costi di esercizio dell'impianto di riscaldamento. Consentono ingressi da due diversi termostati ambiente riuscendo a gestire due circuiti a temperature differenziate.

Il kit opzionale ZonaMIX permette di gestire fino a due zone miscelate e di controllare i dispositivi di regolazione e controllo della zona stessa (valvola miscelatrice, pompa di zona, sonda

temperatura).

Tutte le caldaie sono predisposte per l'abbinamento a solare termico. Tramite il kit opzionale InSOL la caldaia gestisce un impianto solare a circolazione forzata.

### Schema di impianto con integrazione solare

#### Kit InSOL

La scheda per controllo solare va alloggiata all'interno del pannello strumenti di Murelle ErP e consente di controllare le sonde e la pompa del circuito solare evitando l'utilizzo di centraline dedicate. Nello schema a fianco la scheda solare controlla le sonde SC e SB e la pompa P

### Schema di impianto a temperature miste

#### Kit Zona MIX

La scheda zona miscelata va alloggiata all'interno del pannello strumenti di Murelle ErP e consente di gestire tutti i dispositivi di controllo e regolazione di una zona miscelata.

Nello schema a fianco la scheda controlla la valvola miscelata VM, la pompa di zona P e la sonda S

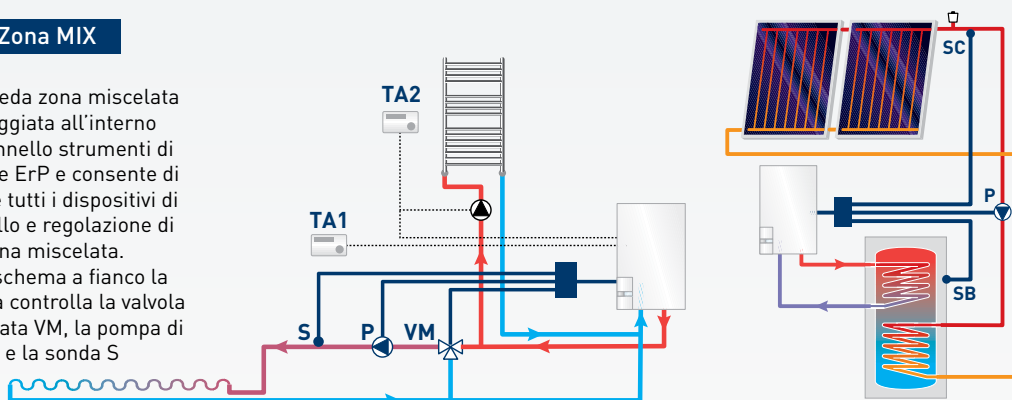

## Un cuore verde

Le caldaie a condensazione sono dotate di un sistema di combustione che assicura una elevata efficienza grazie al recupero del calore contenuto nei prodotti della combustione.

In una caldaia tradizionale solo una parte dell'energia contenuta nel combustibile viene trasformata in calore, il resto viene disperso nell'atmosfera tramite il camino.

Con la tecnica della condensazione gran parte di tali dispersioni viene recuperata, raggiungendo il massimo dell'efficienza con il minimo consumo e ottenendo un migliore utilizzo dell'energia totale messa a disposizione dal combustibile.

Murelle HM ErP e Murelle HE ErP, in base alla Direttiva CE 92/42, ha ottenuto le 4 stelle, il valore massimo raggiungibile.

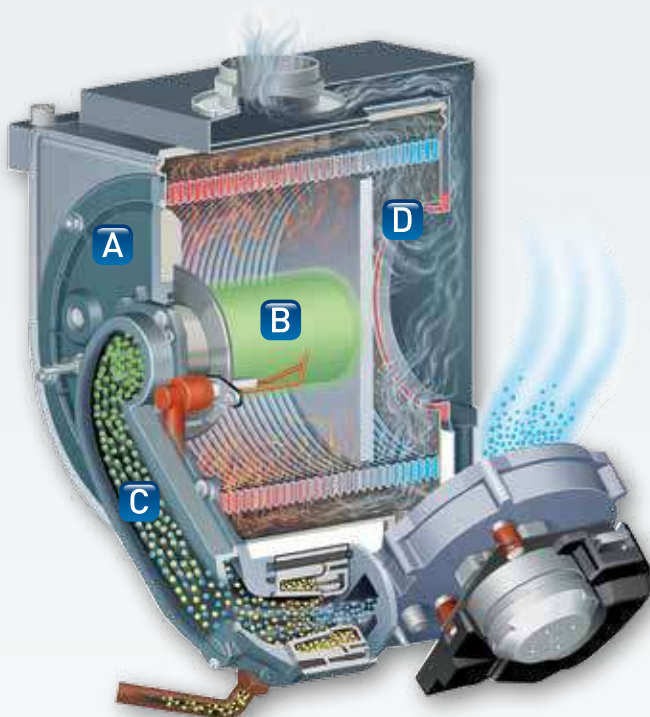

Il sistema premiscelato a condensazione Murelle HE ErP ad accumulatore

- A** Lo scambiatore primario è realizzato in acciaio inossidabile di alta qualità (AISI 316) adatto a resistere all'azione corrosiva della condensa. La sua forma cilindrica, come pure l'efficiente sistema di raccolta della condensa, assicura il maggior scambio di calore possibile.
- B** Il bruciatore radiale pre-miscelato è realizzato in acciaio. Caratterizzato dalla forma cilindrica e posizionato nel centro della camera di combustione sviluppa una particolare "microfiamma" a bassa temperatura che riduce sensibilmente la produzione degli agenti inquinanti (CO ed NOx).
- C** L'aria e il gas necessari per la combustione entrano all'interno del bruciatore e vengono miscelati in un rapporto di equilibrio ideale.
- D** Il recupero del calore contenuto nei fumi della combustione e quindi dell'energia normalmente sprecata avviene tramite un particolare processo: il vapore acqueo contenuto all'interno dei fumi condensa dopo essere entrato in contatto con le superfici dello scambiatore rese più fredde dall'acqua di ritorno del circuito di riscaldamento.

## Rispetto dell'ambiente

Murelle HM ErP e Murelle HE ErP si distinguono per il rispetto dell'ambiente grazie all'adozione dell'esclusivo sistema a premiscelazione Sime che consente di intervenire sui fattori della combustione predeterminando la portata e contribuendo ad ottenere temperature ottimali della fiamma del bruciatore,

limitando la formazione di emissioni inquinanti (CO e NOx). Grazie a queste soluzioni le emissioni NOx sono inferiori a 30 mg/kWh, meno della metà della più restrittiva classe 5 della normativa UNI EN 15502-1 e consentono, ove previsto, di accedere a particolari incentivi economici.

## Murelle HM ErP

# Rapporto di modulazione mai raggiunto

Nel corso di questi ultimi anni l'aumentata efficienza termica degli involucri ha sensibilmente ridotto il carico termico delle abitazioni (30-35 Watt/m<sup>2</sup>). Per un'abitazione da 100 m<sup>2</sup> basta dunque una potenza media di 3,0-3,5 kW che si riduce ulteriormente con il diminuire della superficie dell'abitazione.

Quindi una tradizionale caldaia a condensazione è soggetta a continue accensioni e spegnimenti che vanificano, in parte, il suo elevato rendimento di

combustione.

Murelle HM ErP ha un rapporto di modulazione di 1:10. Questo vuol dire, ad esempio, che il modello Murelle HM 25 ErP può erogare potenza con continuità partendo da un minimo di 2,5 kW sino al massimo di 25 kW. Grazie all'elevata modulazione di potenza Murelle HM ErP riduce gli "Stop&Go" migliorando il rendimento stagionale del sistema di riscaldamento.

## Murelle HM ErP Circolatore modulante

La massima efficienza energetica di una caldaia a condensazione si ottiene quando la temperatura di ritorno dell'impianto è di 45-50°C. Per questo è opinione comune che la caldaia a condensazione debba essere collegata agli impianti radianti a bassa temperatura.

Murelle HM ErP, equipaggiata con un sistema di gestione a due sonde (SM, SR), è in grado di controllare la portata del circolatore a giri variabili fino ad abbassare la temperatura dell'acqua di ritorno al valore desiderato. Nei tradizionali impianti a radiatori

Murelle HM ErP regola e mantiene la temperatura di mandata al valore prefissato (es. 70 °C) mentre tramite il circolatore modulante riduce la portata dell'acqua d'impianto fino ad ottenere un  $\Delta T$  desiderato (es.  $\Delta T = 30^\circ\text{C}$ ) fra mandata e ritorno in modo da ottimizzare il processo di condensazione.

Grazie al suo circolatore a giri variabili ( $V_c$ ) e al sistema di controllo, Murelle HM ErP garantisce sempre il massimo rendimento di combustione anche in caso di sostituzione di vecchie caldaie che lavorano con i tradizionali impianti a radiatori.

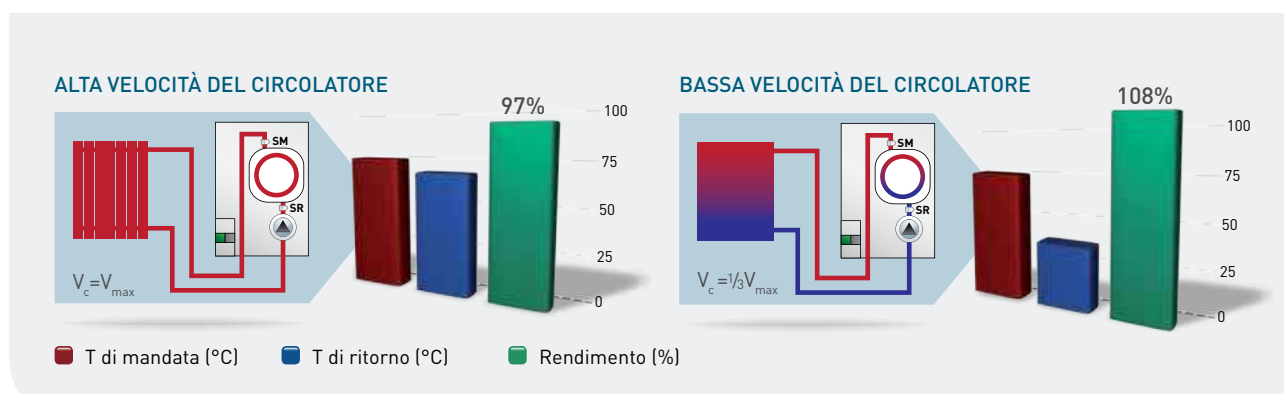

## Murelle HM ErP Altissima silenziosità



La silenziosità degli ambienti in cui viviamo è un bene prezioso e irrinunciabile. Murelle HM ErP con un livello di 51 dB(A) dimezza l'emissione acustica rispetto ai 55 dB(A) di Murelle HE ErP. Per ottenere questo risultato Murelle HM ErP monta componenti acusticamente selezionati, utilizza giunzioni antivibranti e rivestimenti fonoassorbenti.

< 51 dB(A)  
**MURELLE HM**



## Murelle HM ErP Integrazione in impianti multienergia

Murelle HM ErP date le sue caratteristiche si candida come "caldaia ideale" dei sistemi multi energia nei quali cooperano e competono impianti solari termici, generatori a biomasse e pompe di calore. Per fronteggiare i bisogni di calore di grandi complessi residenziali è possibile collegare insieme più caldaie Murelle HM ErP. La nuova elettronica di bordo nasce con una spiccata vocazione alla comunicazione, basta una microscheda opzionale per far dialogare tra loro sino a 8 generatori.



## Murelle HM ErP

### 3 zone climatiche in perfetto equilibrio

La straordinaria flessibilità impiantistica della famiglia Murelle ErP supera se stessa con Murelle HM ErP.

Anche i più complessi impianti di riscaldamento che prevedono tre diversi tipi di terminali funzionanti a diversa temperatura (es. radiatori, fan coil e impianti a pannelli radianti) possono essere governati da Murelle HM ErP con tre diverse regolazioni climatiche. Tramite kit opzionali la caldaia infatti gestisce fino a tre zone, di cui due miscelate.

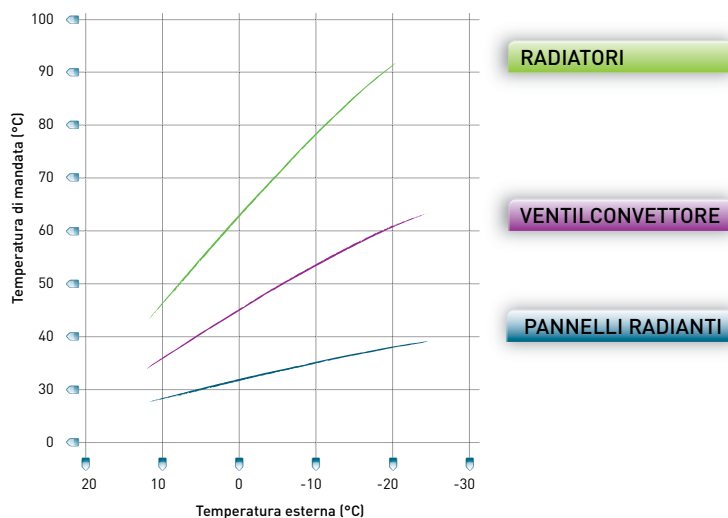

Nello schema qui accanto Murelle HM ErP gestisce tre differenti zone caratterizzate da distinti terminali termici che funzionano con una specifica curva climatica (vedi grafico qui sopra). Inoltre Murelle HM ErP gestisce un sistema solare con bollitore a due serpentine.

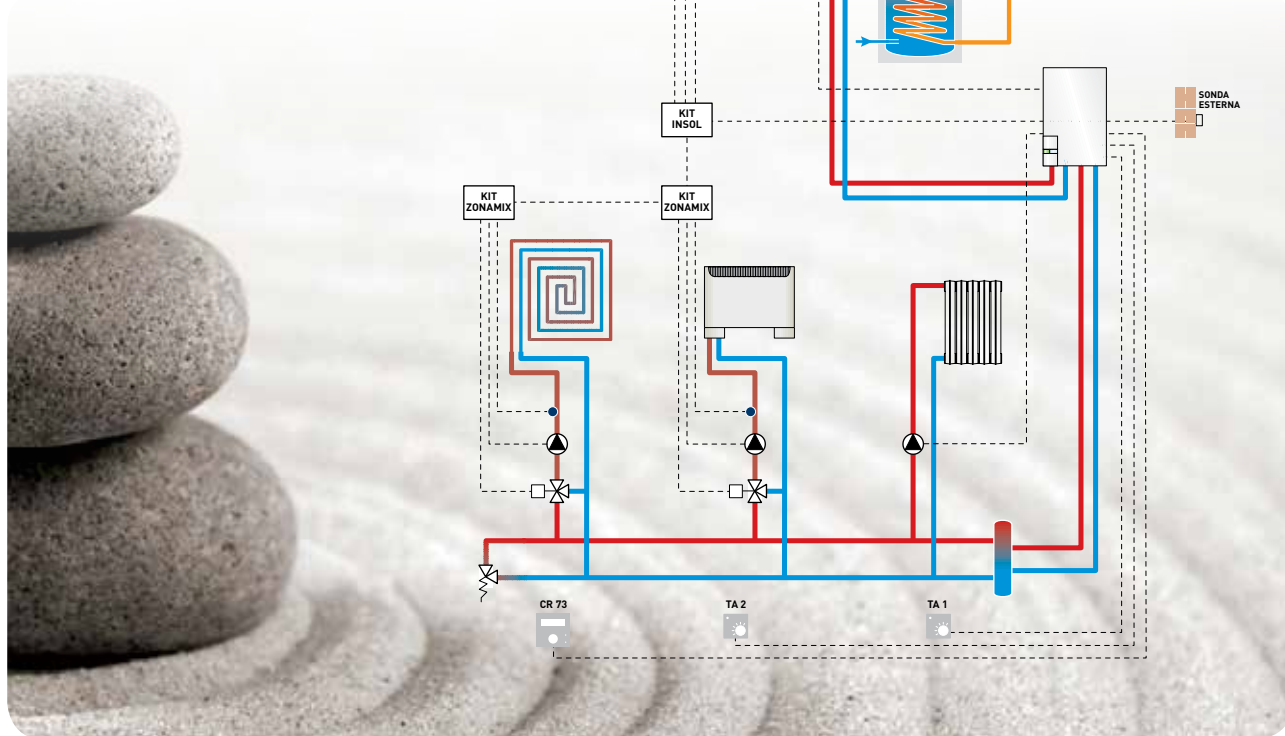



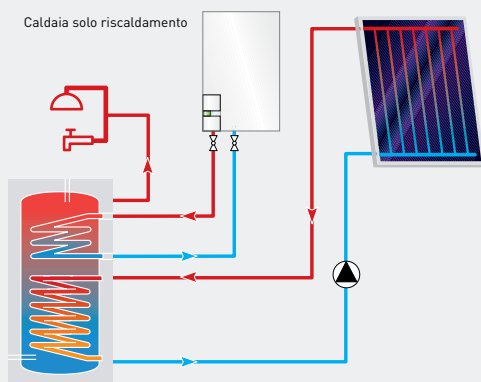

**1** IMPIANTO SOLARE FORZATO (ANCHE DRAIN BACK) CON CALDAIA SOLO RISCALDAMENTO

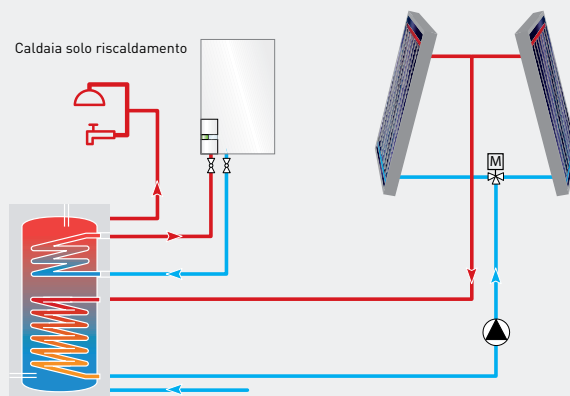

**2** IMPIANTO SOLARE FORZATO DOPPIA FALDA CON CALDAIA SOLO RISCALDAMENTO

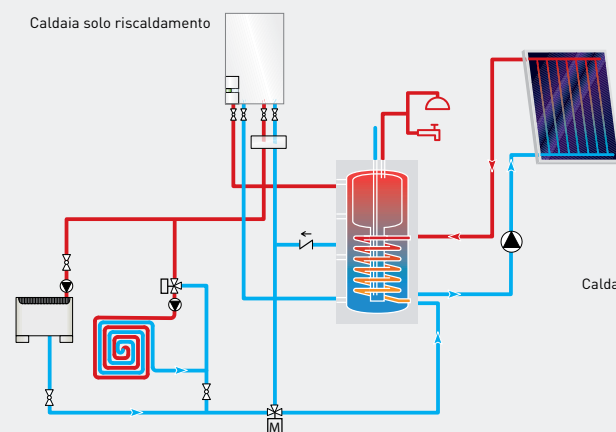

**3** IMPIANTO SOLARE FORZATO CON TANK IN TANK CON CALDAIA SOLO RISCALDAMENTO RITORNO PRERISCALDATO

**4** IMPIANTO SOLARE FORZATO DOPPIA FALDA CON PIPE IN TANK CON CALDAIA SOLO RISCALDAMENTO RISCALDAMENTO DIRETTO

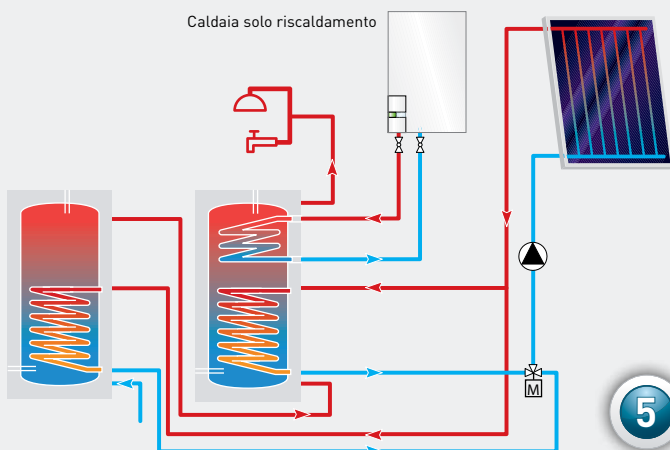
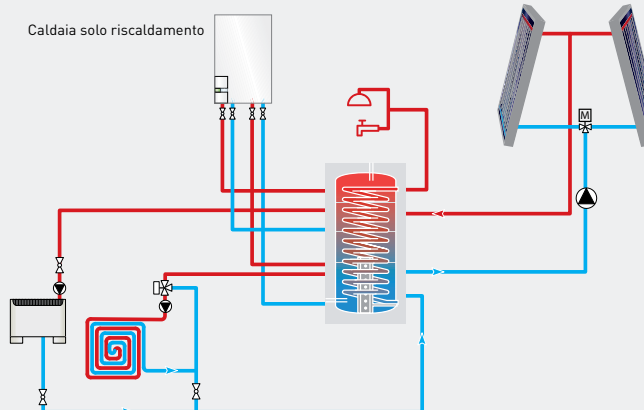

**5** IMPIANTO SOLARE FORZATO CON DOPPIO ACCUMULO IN PRIORITA' CON CALDAIA SOLO RISCALDAMENTO

## Nuovi comandi remoti

Perfetto complemento per la gamma Murelle ErP sono i nuovi comandi remoti Sime Home, concepiti per una perfetta integrazione con le caldaie. Il design elegante e lineare si integra in qualsiasi ambiente e le esclusive funzionalità consentono il controllo totale dell'impianto e della caldaia.



SIME HOME



SIME HOME PLUS

### CARATTERISTICHE PRINCIPALI

	SIME HOME	SIME HOME PLUS
Display a matrice di punti ad alta risoluzione	✓	✓
Retroilluminazione bianca		✓
Programmazione settimanale riscaldamento	✓	✓
Programmazione settimanale accumulo ACS		✓
Regolazione climatica su sonda esterna e interna	✓	✓
Gestione dei parametri caldaia dal comando remoto	✓	✓
Visualizzazione parametri di funzionamento impianto	✓	✓
Diagnostica di caldaia avanzata con suggerimenti		✓
Contatto per combinatore telefonico		✓
Indicazione guadagno di un circuito solare		✓

# Murelle HM ErP

	MURELLE HM ErP					
MODELLO		25	30	35	25 T	35 T
Potenza termica nominale 80-60°C	kW	23,9	28,8	34,1	23,9	34,1
Potenza termica minima 80-60°C	kW	2,3	2,7	3,2	2,3	3,2
Potenza termica nominale 50-30°C	kW	26,2	31,4	37,2	26,2	37,2
Potenza termica minima 50-30°C	kW	2,6	3,1	3,7	2,6	3,7
Portata termica nominale/minima	kW	24,5/2,45	29,5/2,95	34,8/3,48	24,5/2,45	34,8/3,48
Rendimento utile min/max 80-60°C	%	93,6/97,5	92,7/97,6	92,5/98,0	93,6/97,5	92,5/98,0
Rendimento utile min/max 50-30°C	%	107,3/107,0	105,3/106,4	106,3/106,8	107,3/107,0	106,3/106,8
Classe di efficienza energetica riscaldamento		A	A	A	A	A
Classe di efficienza energetica sanitaria		A	A	A	-	-
Profilo sanitario di carico		XL	XL	XL	-	-
Potenza sonora riscaldamento	dB (A)	50	48	52	50	52
Potenza elettrica assorbita (Qn max)	W	91	98	104	91	104
Potenza elettrica assorbita (Qn min)	W	59	60	61	59	61
Potenza elettrica assorbita dalla pompa impianto	W	45	45	45	45	45
Grado di protezione elettrica	IP	X4D	X4D	X4D	X4D	X4D
Campo regolazione riscaldamento	°C	20÷80	20÷80	20÷80	20÷80	20÷80
Contenuto acqua caldaia	l	4,9	5,5	6,0	4,9	6,0
Pressione max esercizio	bar	3	3	3	3	3
Capacità e pressione precarica vaso espans.	l/bar	8/1	10/1	10/1	8/1	10/1
Campo regolazione sanitario	°C	10÷65	10÷65	10÷65	-	-
Portata sanitaria specifica (EN 13203)	l/min	11,2	13,6	16,1	-	-
Portata sanitaria continua ΔT 30°C	l/min	11,4	13,8	16,3	-	-
Portata sanitaria minima	l/min	2,0	2,0	2,0	-	-
Pressione acqua sanitaria min/max	bar	0,2/7,0	0,2/7,0	0,2/7,0	-	-
Lungh. rettil. max orizz. condotto ø 60/100	m	6,0	5,0	4,0	6,0	4,0
Lungh. rettil. max orizz. condotto ø 80/125	m	12,0	10,0	8,0	12,0	8,0
Lungh. rettil. max orizz. condotti ø 80+80	m	25+25	25+25	25+25	25+25	25+25
Lungh. rettil. max orizz. condotti ø 60+60	m	9+9	7+7	5+5	7+7	5+5
Classe di emissione NOx		5 (<30 mg/kWh)				
Peso	kg	40	42	44	39	41

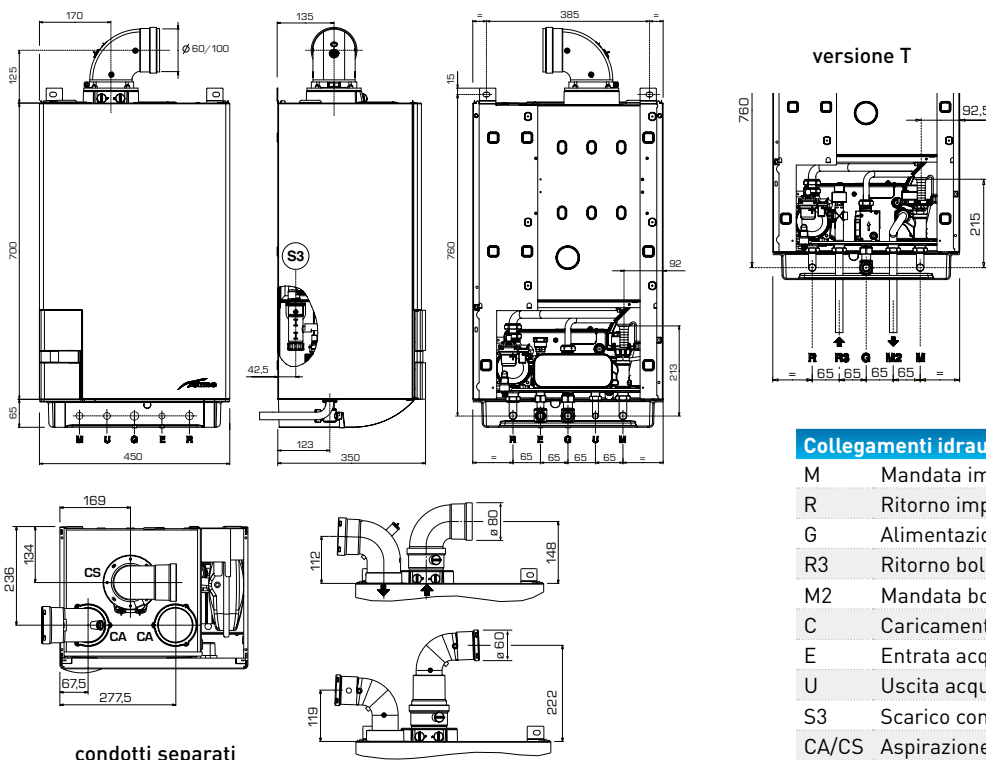

## Collegamenti idraulici

M	Mandata impianto	3/4"
R	Ritorno impianto	3/4"
G	Alimentazione gas	3/4"
R3	Ritorno bollitore	3/4"
M2	Mandata bollitore	3/4"
C	Caricamento impianto	1/2"
E	Entrata acqua sanitaria	1/2"
U	Uscita acqua sanitaria	1/2"
S3	Scarico condensa	ø 25
CA/CS	Aspirazione/Scarico	

# Murelle HE ErP

		MURELLE HE ErP						
MODELLO		25	30	35	12 T	25 T	30 T	35 T
Potenza termica nominale 80-60°C	kW	23,9	28,9	34,1	11,7	23,9	28,9	34,1
Potenza termica minima 80-60°C	kW	4,7	5,9	7,9	2,8	4,7	5,9	7,9
Potenza termica nominale 50-30°C	kW	26,2	31,6	37,2	12,8	26,2	31,6	37,2
Potenza termica minima 50-30°C	kW	5,4	6,6	8,8	3,2	5,4	6,6	8,8
Portata termica nominale/minima	kW	24,5/5,0	29,5/6,2	34,8/8,2	12,0/3,0	24,5/5,0	29,5/6,2	34,8/8,2
Rendimento utile min/max 80-60°C	%	94,0/97,5	95,0/98,0	96,0/98,0	94,0/97,5	94,0/97,5	95,0/98,0	96,0/98,0
Rendimento utile min/max 50-30°C	%	107/107	107/107	107/107	107/107	107/107	107/107	107/107
Classe di efficienza energ. riscaldamento		<b>A</b>	<b>A</b>	<b>A</b>	<b>A</b>	<b>A</b>	<b>A</b>	<b>A</b>
Classe di efficienza energetica sanitaria		<b>A</b>	<b>A</b>	<b>A</b>	-	-	-	-
Profilo sanitario di carico		XL	XL	XL	-	-	-	-
Potenza sonora riscaldamento	dB (A)	55	53	54	48	55	53	54
Potenza elettrica assorbita (Qn max)	W	84	83	93	66	84	83	93
Potenza elettrica assorbita (Qn min)	W	55	55	56	51	55	55	56
Potenza elettr. assorbita pompa impianto	W	41	41	41	41	41	41	41
Grado di protezione elettrica	IP	X4D	X4D	X4D	X4D	X4D	X4D	X4D
Campo regolazione riscaldamento	°C	20÷80	20÷80	20÷80	20÷80	20÷80	20÷80	20÷80
Contenuto acqua caldaia	l	4,9	5,5	6,0	4,4	5,0	5,6	6,1
Pressione max esercizio	bar	3	3	3	3	3	3	3
Capacità e press. precarica vaso espans.	l/bar	8/1	10/1	10/1	8/1	8/1	10/1	10/1
Campo regolazione sanitario	°C	10÷65	10÷65	10÷65	-	-	-	-
Portata sanitaria specifica [EN 13203]	l/min	11,2	13,6	16,1	-	-	-	-
Portata sanitaria continua ΔT 30°C	l/min	11,3	13,8	16,3	-	-	-	-
Portata sanitaria minima	l/min	2,0	2,0	2,0	-	-	-	-
Pressione acqua sanitaria min/max	bar	0,2/7,0	0,2/7,0	0,2/7,0	-	-	-	-
Lungh. rettil. max orizz. condotto ø 60/100	m	6,0	5,0	4,0	6,0	6,0	5,0	4,0
Lungh. rettil. max orizz. condotto ø 80/125	m	12,0	10,0	8,0	12,0	12,0	10,0	8,0
Lungh. rettil. max orizz. condotti ø 80+80	m	25+25	25+25	25+25	25+25	25+25	25+25	25+25
Lungh. rettil. max orizz. condotti ø 60+60	m	9+9	7+7	5+5	17+17	9+9	7+7	5+5
Classe di emissione NOx		5 (≤30 mg/kWh)						
Peso	kg	43	45	46	41	42	44	45

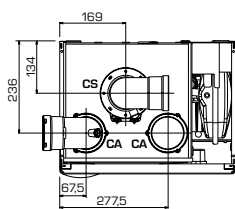
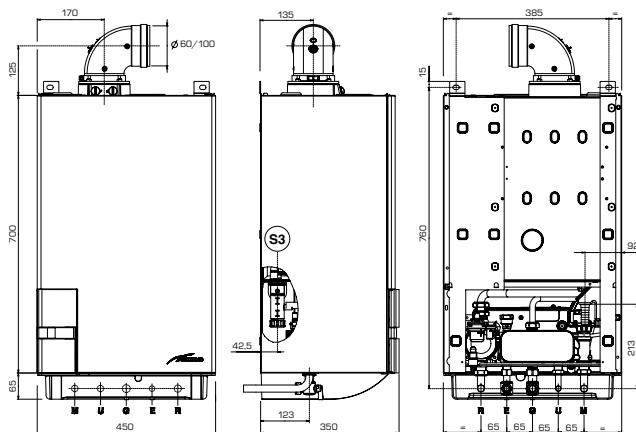

condotti separati

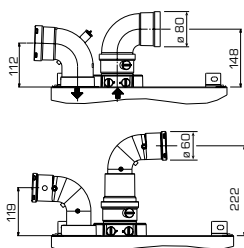

versione T

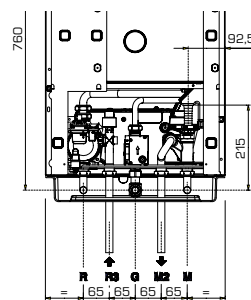

## Collegamenti idraulici

M	Mandata impianto	3/4"
R	Ritorno impianto	3/4"
G	Alimentazione gas	3/4"
R3	Ritorno bollitore	3/4"
M2	Mandata bollitore	3/4"
C	Caricamento impianto	1/2"
E	Entrata acqua sanitaria	1/2"
U	Uscita acqua sanitaria	1/2"
S3	Scarico condensa	ø 25
CA/CS	Aspirazione/Scarico	

# Murelle HE ErP ad accumululo

		MURELLE HE ErP	
MODELLO		25/55	30/55
Potenza termica nominale 80-60°C	kW	23,9	28,9
Potenza termica minima 80-60°C	kW	6,1	7,6
Potenza termica nominale 50-30°C	kW	26,2	31,6
Potenza termica minima 50-30°C	kW	7,0	8,5
Portata termica nominale/minima	kW	24,5/6,5	29,5/8,0
Rendimento utile min/max 80-60°C	%	94,0/97,5	95,0/98,0
Rendimento utile min/max 50-30°C	%	107/107	107/107
Classe di efficienza energetica riscaldamento		<b>A</b>	<b>A</b>
Classe di efficienza energetica sanitaria		<b>B</b>	<b>B</b>
Profilo sanitario di carico		XL	XL
Potenza sonora riscaldamento	dB (A)	49	50
Potenza elettrica assorbita (Qn max)	W	90	94
Potenza elettrica assorbita (Qn min)	W	58	59
Potenza elettrica assorbita dalla pompa impianto	W	45	45
Grado di protezione elettrica	IP	X4D	X4D
Campo regolazione riscaldamento	°C	20÷80	20÷80
Contenuto acqua caldaia	l	9,6	10,0
Pressione max esercizio	bar	3	3
Capacità e pressione precarica vaso espansione	l/bar	10/1	10/1
Campo regolazione sanitario	°C	10÷65	10÷65
Portata sanitaria specifica [EN 13203]	l/min	15,5	17,5
Portata sanitaria continua ΔT 30°C	l/min	11,3	13,8
Pressione acqua sanitaria min/max	bar	0,2/7,0	0,2/7,0
Capacità bollitore	l	55	55
Tempo di recupero da 25 a 55 °C	min	6'30"	6'00"
Capacità vaso espansione sanitario	l	2,5	2,5
Lunghezza rettilinea max orizzontale condotto ø 60/100	m	6,0	5,0
Lunghezza rettilinea max orizzontale condotto ø 80/125	m	12,0	10,0
Lunghezza rettilinea max orizzontale condotti ø 80+80	m	25+25	25+25
Lunghezza rettilinea max orizzontale condotti ø 60+60	m	9+9	7+7
Classe di emissione NOx		5 (<50 mg/kWh)	
Peso	kg	68	70

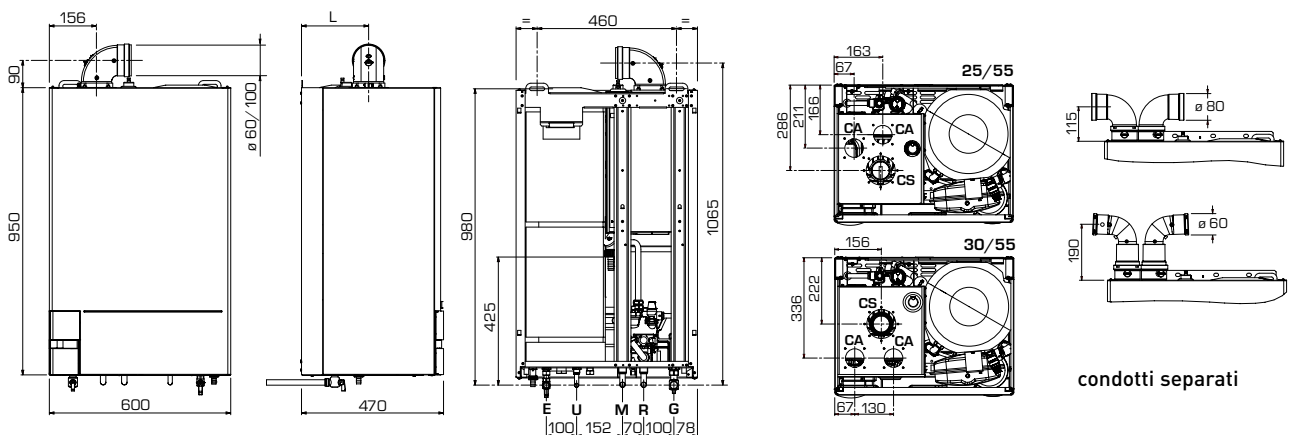

Collegamenti idraulici					
M	Mandata impianto	3/4"	U	Uscita acqua sanitaria	1/2"
R	Ritorno impianto	3/4"	C	Ricircolo	1/2"
G	Alimentazione gas	3/4"	S3	Scarico condensa	ø 25
E	Entrata acqua sanitaria	1/2"	CA/CS	Aspirazione/Scarico	

mm	L
25/55	286
30/55	222

## Murelle OF ErP

		MURELLE OF ErP	
<b>MODELLO</b>		<b>25</b>	<b>30</b>
Potenza termica nominale	kW	23,0	27,0
Potenza termica minima	kW	8,7	10,2
Portata termica nominale/minima	kW	25,5/10,2	30,0/12,0
Rendimento termico utile 100%	%	90,0	90,0
Rendimento term. utile al 30% del carico	%	89,5	89,5
Classe di efficienza energetica riscaldamento		<b>C</b>	<b>C</b>
Classe di efficienza energetica sanitaria		<b>B</b>	<b>B</b>
Profilo sanitario di carico		XL	XL
Potenza sonora riscaldamento	dB (A)	49	49
Potenza elettrica assorbita (Qn max)	W	54	54
Potenza elettrica assorbita (Qn min)	W	47	47
Potenza elettrica assorbita dalla pompa impianto	W	41	41
Grado di protezione elettrica	IP	X4D	X4D
Campo regolazione riscaldamento	°C	20÷80	20÷80
Contenuto acqua caldaia	l	7,1	8,0
Pressione max esercizio	bar	3	3
Temperatura max esercizio	°C	85	85
Capacità e pressione precarica vaso espans.	l/bar	7/1	8/1
Campo regolazione sanitario	°C	10÷65	10÷65
Portata sanitaria specifica (EN 13203)	l/min	10,7	12,7
Portata sanitaria continua $\Delta T$ 30°C	l/min	10,9	12,9
Portata sanitaria minima	l/min	2,4	2,4
Pressione acqua sanitaria min/max	bar	0,2/7,0	0,2/7,0
Classe di emissione NOx		3 (<150 mg/kWh)	
Peso	kg	30	33

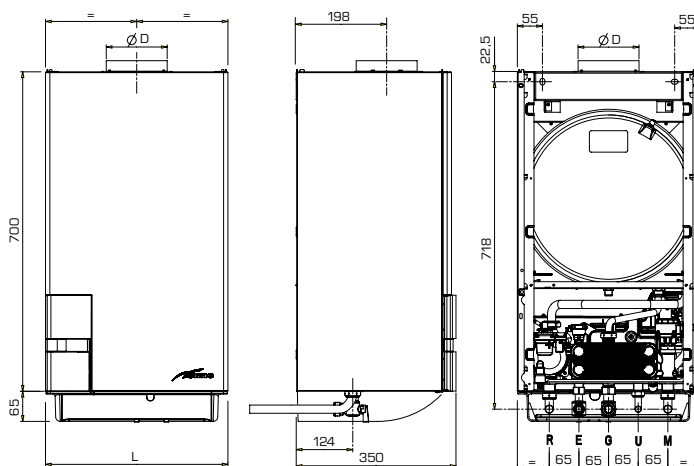

### Collegamenti idraulici

M	Mandata impianto	3/4"
R	Ritorno impianto	3/4"
G	Alimentazione gas	3/4"
E	Entrata acqua sanitaria	1/2"
U	Uscita acqua sanitaria	1/2"

mm	L	ø D
25 OF	400	130
30 OF	450	150

## Murelle OF ErP ad accumululo

		MURELLE OF ErP
<b>MODELLO</b>		<b>25/55</b>
Potenza termica nominale	kW	23,0
Potenza termica minima	kW	8,5
Portata termica nominale/minima	kW	25,5/10,2
Rendimento termico utile 100%	%	90,0
Rendimento termico utile al 30% del carico	%	89,5
Classe di efficienza energetica riscaldamento		<b>C</b>
Classe di efficienza energetica sanitaria		<b>B</b>
Profilo sanitario di carico		XL
Potenza sonora riscaldamento	dB (A)	<b>47</b>
Potenza elettrica assorbita (Qn max)	W	57
Potenza elettrica assorbita (Qn min)	W	50
Potenza elettrica assorbita dalla pompa impianto	W	45
Grado di protezione elettrica	IP	X4D
Campo regolazione riscaldamento	°C	20÷80
Contenuto acqua caldaia	l	8,2
Pressione max esercizio	bar	3
Temperatura max esercizio	°C	85
Capacità e pressione precarica vaso espansione	l/bar	10/1
Campo regolazione sanitario	°C	10÷60
Portata sanitaria specifica (EN 13203)	l/min	15,0
Portata sanitaria continua ΔT 30°C	l/min	10,9
Pressione acqua sanitaria min/max	bar	0,2/7,0
Capacità bollitore	l	55
Tempo di recupero da 25 a 55 °C	min	7'30"
Capacità vaso espansione sanitario	l	2,5
Classe di emissione NOx		3 (<150 mg/kWh)
Peso	kg	64

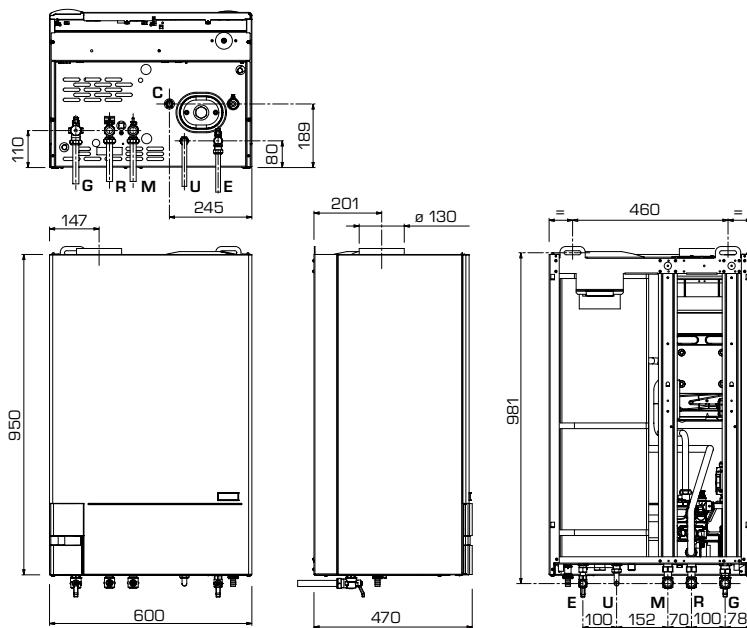

### Collegamenti idraulici

M	Mandata impianto	3/4"
R	Ritorno impianto	3/4"
G	Alimentazione gas	3/4"
E	Entrata acqua sanitaria	1/2"
U	Uscita acqua sanitaria	1/2"
C	Ricircolo	1/2"



Fonderie SIME S.p.A. si riserva di variare in qualunque momento e senza preavviso i propri prodotti nell'intento di migliorarli senza pregiudicarne le caratteristiche essenziali. Questo prospetto pertanto non può essere considerato come un contratto nei confronti di terzi. cod. 3952000B- 09.2015

L'Unione Europea nell'ambito del "Piano 20-20-20" ha varato disposizioni note come:  
→ **Direttiva Energy related Products (ErP)** che regola la progettazione eco-compatibile  
→ **Direttiva Energy Labelling (ELD)** che regola l'etichettatura degli apparecchi in base all'efficienza energetica.

## PROGETTAZIONE ECOCOMPATIBILE (ErP)

I regolamenti relativi alla PROGETTAZIONE ECO-COMPATIBILE definiscono i requisiti che devono rispettare i prodotti per essere immessi nel mercato europeo **dal 26 settembre 2015** con riferimento a rendimenti minimi per riscaldamento e sanitario, emissioni inquinanti massime e rumorosità ammessa. Inoltre a partire **dal 1° agosto 2015** le caldaie possono montare solamente circolatori ad alta efficienza.

## ETICHETTATURA ENERGETICA (ELD)

Gli apparecchi di potenza fino a 70 kW e i bollitori con volume fino a 500 litri, **a partire dal 26 settembre 2015**, dovranno essere dotati di una **ETICHETTA ENERGETICA** che classificherà i prodotti, in base all'efficienza, in una scala tra **A+++** e **G**.

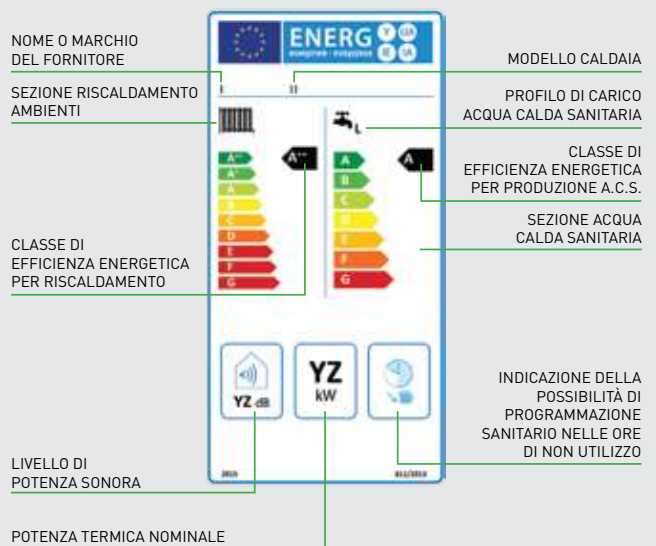

ETICHETTA ENERGETICA PER APPARECCHI DI RISCALDAMENTO MISTI



Fonderie Sime S.p.A. ha ottenuto le certificazioni volontarie ISO 14001 e OHSAS 18001 che riconoscono a livello internazionale l'impegno e la responsabilità di Sime in ambito ambientale e di sicurezza dei lavoratori. Attraverso questo importante obiettivo raggiunto con successo Sime concretizza la mission aziendale e prosegue nel percorso di miglioramento continuo delle attività e dei processi con cui lavorare in futuro.



Fonderie Sime S.p.A. - Via Garbo, 27 - 37045 Legnago (VR) Italy - Tel. +39 0442 631111 - Fax +39 0442 631291  
Per informazioni su vendita e assistenza dei prodotti Sime consultare il sito [www.sime.it](http://www.sime.it)