

MANUALE D'USO

■ STAFFA MOD. TETTO TRASVERSALE "TSTT 140"
COD. 11100005

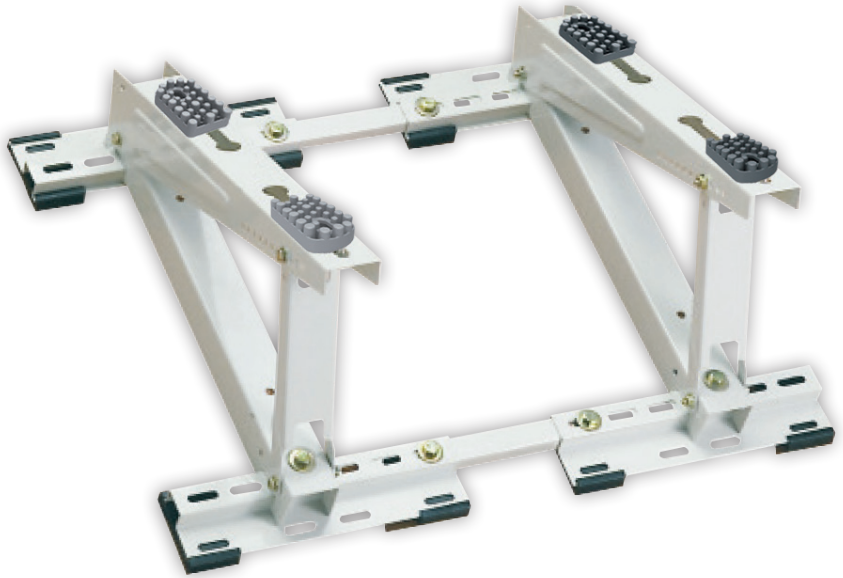

smart clima[®]
Accessori per
la Climatizzazione

by



Tecnosystemi
group

TECNOSYSTEMI S.p.A.

Via dell'Industria, 2/4 - Z.I. San Giacomo di Veglia
31029 Vittorio Veneto (Treviso)

Tel/Phone +39043850044 Fax +39 0438 501516

N.VERDE 800 904474 - Email: info@tecnosystemi.com

WWW.TECNOSYSTEMI.COM

COMPONENTI

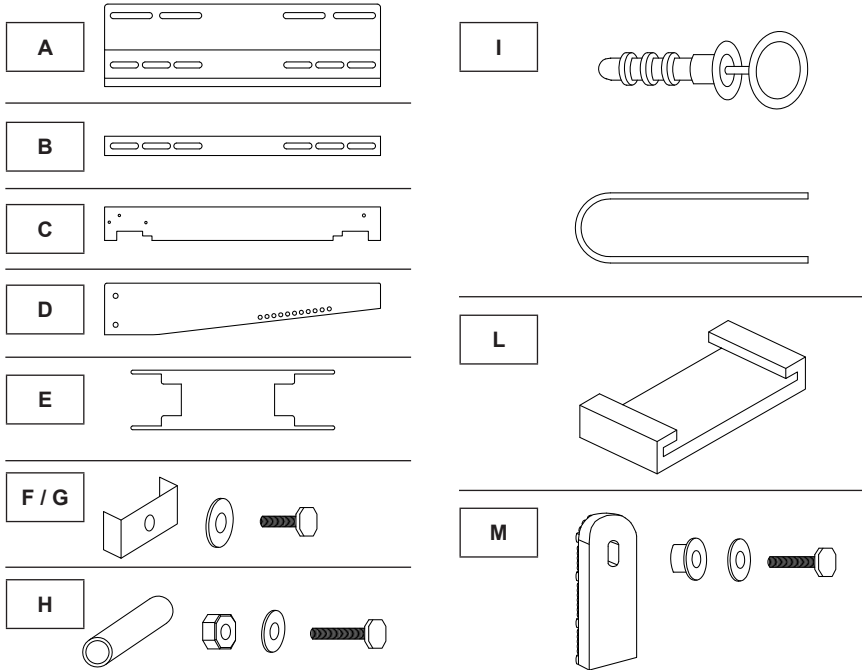

A	4 piastre di supporto
B	2 particolari di collegamento
C	2 bracci portamensola
D	2 mensole
E	2 puntoni
F	4 bulloni M8x15,4 rondelle 24x24 piastre 50x22x13M8
G	4 bulloni M8x35, 4 rondelle 24x2
H	6 tubicini 10x50, 6 rondelle 14x1, 6 dadi M6, 6 bulloni 6x65
I	2 tasselli con occhio 8x70, 2 fili per ancoraggio
L	8 gommini da tetto
M	4 bulloni M 8 x35, 4 dadi M8, 4 rondella 24x2 4 antivibranti

MONTAGGIO

FASE 1

Inserire il braccio portamensola "C" nello scanco esterno della piastra di supporto "A", fissare con il particolare "G" e la piastrina filettata 50x25x13

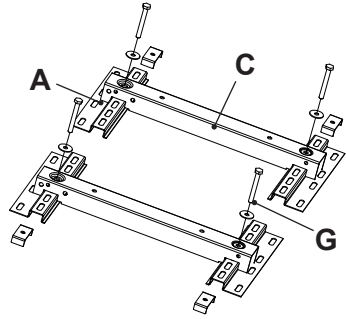

FASE 2

Inserire il particolare mensola "D" nel particolare braccio porta mensola "C", inserire all'interno per evitarne la deformazione il tubicino Ø46x12. Fissare leggermente con parte della della bulloneria "H".

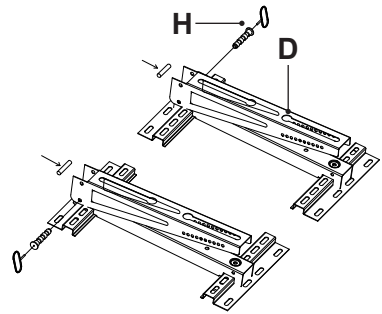

FASE 3

Inserire il particolare di collegamento "B" nello scanco interno della piastra di supporto "A", regolare la larghezza "Z" e fissare il tutto con il particolare "F" e la piastrina filettata 50x22x13. Inserire e far scorrere sotto la piastra di supporto "A" i gommini antivibranti da tetto "L" (2 per ogni piastra).

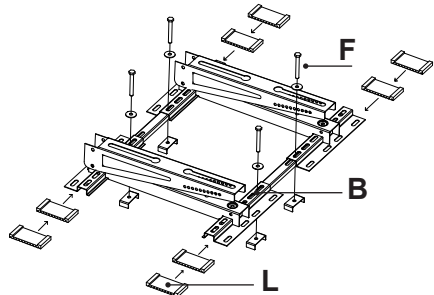

FASE 4

Fissare leggermente in uno dei 3 fori esistenti sul braccio porta mensola "C" il puntone da tetto "E", inserire all'interno il tubicino antideformazione Ø46x12 e fissare leggermente il tutto con parte dei particolari "H", fare scorrere il puntone. Da tetto e all'interno della mensola "D", scegliere nella scaletta dei fori l'inclinazione desiderata, inserire il tubicino Ø46x12 quindi fissare il tutto con il restante dei particolari "H", stringere tutti i bulloni.

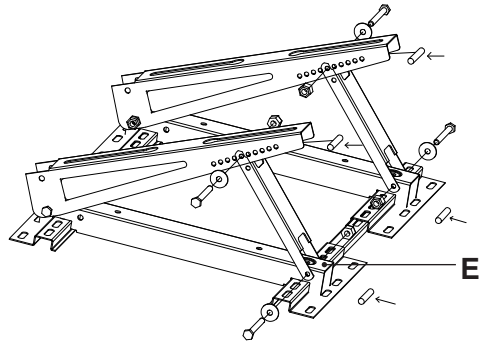

FASE 5

Ancorate tramite il particolare "I" la staffa il più possibile vicino ad un muro o ad un camino, inserire la rondellina antivibrante "M" nell'asola e farla scorrere nella posizione desiderata. Montare la motocondensante e fissare il tutto con il particolare "M".

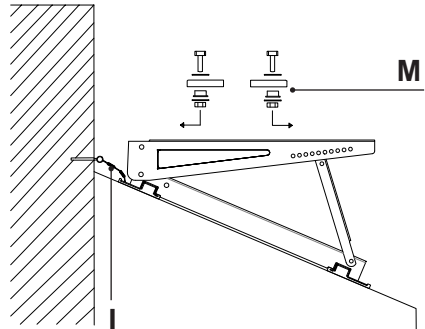

ATTENZIONE!

Si consiglia l'installazione in zone riparate dal vento, il più vicino possibile ad un muro per il fissaggio della staffa come da disegno. Nelle zone dove il vento sviluppa gli 80Km/h bisogna provvedere all'ancoraggio della stessa al tetto onde evitare l'eventuale ribaltamento dell'insieme.

GARANZIA

La garanzia ha durata di 1 (uno) anno a decorrere dalla data di consegna e copre i difetti del materiale con esclusione delle merci non prodotte dal fornitore. La garanzia non opererà con riferimento ai difetti causati da:

- trasporto non idoneo;
- uso negligente o improprio del prodotto e comunque non conforme a quanto specificato nelle istruzioni e/o manuali d'installazione, uso e manutenzione;
- la non osservanza delle specifiche tecniche di prodotto
- riparazioni o modifiche apportate dal cliente o da soggetti terzi senza la previa autorizzazione scritta del fornitore
- la mancata o non idonea manutenzione
- quant'altro non riconducibile a vizi originari del materiale o di produzione
- a condizione che il reclamo del cliente sia coperto dalla garanzia e notificato nei termini e modalità richieste dal fornitore, lo stesso si impegnerà, a sua discrezione, a sostituire o riparare ciascun prodotto o le parti di questo che presentino vizi o difetti
- la garanzia non copre danni e/o difetti dei prodotti derivanti da anomalie causate da, o connesse a, parti assemblate/aggiunte direttamente dal cliente o dal consumatore finale.

SMALTIMENTO DELL'APPARECCHIATURA

Alla fine della sua vita utile il prodotto non deve essere smaltito insieme ai rifiuti urbani. Può essere consegnato presso gli appositi centri di raccolta differenziata predisposti dalle amministrazioni comunali, oppure presso i rivenditori che forniscono questo servizio. Per rimarcare l'obbligo di smaltire separatamente gli elettrodomestici, sul prodotto è riportato il marchio del contenitore di spazzatura mobile barrato.





TECNOSYSTEMI S.p.A.

Via dell'Industria, 2/4 - Z.I. San Giacomo di Veglia
31029 Vittorio Veneto (Treviso)
Tel/Phone +39043850044 Fax +39 0438 501516
N.VERDE 800 904474 - Email: info@tecnosystemi.com

WWW.TECNOSYSTEMI.COM