

SGA X

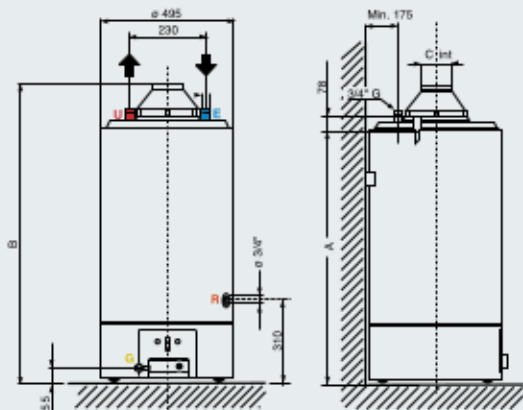

- / Basso NOx: conforme a ErP 26/09/2018
- / Funzionamento senza collegamenti elettrici
- / Sistema di accensione piezoelettrico
- / Caldaia smaltata
- / Anodo di magnesio
- / Predisposto per gas metano trasformabile GPL (kit ugelli incluso)
- / Funzionamento anche a pressioni idriche minime
- / Valvola gas con tripla sicurezza

CLASSE ENERGETICA



DATI TECNICI		120	160	200	300
Capacità nominale	l	115	155	193	275
Potenza termica	kW	9,5	9,5	9,5	16
Potenza utile	kW	8,5	8,5	8,5	14
Tempo di riscald. ($\Delta T=45^{\circ}\text{C}$)	min.	52	62	64	62
Acqua in continuo a 40°C	l/h	217	217	217	401
Acqua nella prima ora a 40°C	l	409	475	539	859
Consumo metano G20	m ³ /h	1,00	1,00	1,00	1,69
Consumo gas liquido (butano) G30	kg/h	0,75	0,75	0,75	1,26
Consumo gas liquido (propano) G31	kg/h	0,74	0,74	0,74	1,24
Pressione nominale	bar	8	8	8	8
Peso netto	kg	49	54	62	117

DIMENSIONI DI INGOMBRO

	mm	1040	1290	1540	-
A	mm	1040	1290	1540	-
B	mm	1200	1450	1700	-
C	mm	81	81	100	-

Consumi in condizioni standard: 15°C, 1013 mbar

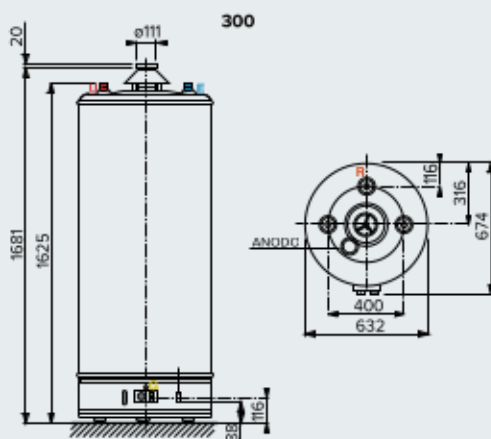

SGA X	120	160	200	300
Classe energetica	B	B	B	B
Profilo di prelievo	L	L	XL	XXL
CODICI	3211013	3211014	3211015	3211118

LEGENDA

- E** Entrata acqua fredda G 3/4"
- U** Uscita acqua calda G 3/4"
- G** Ingresso gas G 1/2"
- R** Ricircolo/Scarico \varnothing 3/4" G

NOTA: Il valore di capacità riportato in questo catalogo identifica la categoria di prodotto. La capacità effettiva del prodotto è riportata nella relativa documentazione tecnica.