

# Nimbus Plus M Net R32



**SENSYS HD**  
INCLUSO DI SERIE

- / Pompa di calore monoblocco inverter
- / Gas ecologico R32
- / COP fino a 5,1
- / Silenziosità, fino a 53 dB(A)
- / Range di potenza da 1,7 a 17,7 kW

- / Design moderno e funzionale
- / Sensys HD di serie ed integrabile a bordo macchina
- / Facile accessibilità dal pannello frontale
- / Installazione semplificata grazie ai kit dedicati

- / Filtro magnetico integrato
- / Vaso di espansione impianto da 12 l integrato
- / Predisposta per abbinamento con Bollitore per ACS (vedi pag 6)

- / Connettività WI-FI di serie
- / Gestione a distanza con l'app Ariston NET
- / Teleassistenza 24/7 (opzionale)
- / Funzione fotovoltaico

Classe energetica



Fino a 55 °C

**bimobject**



## DATI TECNICI

### PERFORMANCE IN RISCALDAMENTO\*

		35 M	50 M	80 M	120 M	150 M
Potenza termica nom (Ta +7°C, Tw 35°C)	kW	3,5	5	8	12	15
COP nom (Ta +7°C, Tw 35°C)	-	5,1	5	4,8	4,9	4,7
Potenza utile a pieno regime Pn** (Ta +7°C, Tw 35°C)	kW	5,9	6,7	8,7	12	15
COP nom** (Ta +7°C, Tw 35°C)	-	4,6	4,5	4,6	4,9	4,7
Potenza termica nom (Ta -7°C, Tw 35°C)	kW	3,5	5	7,4	9,5	11
COP nom (Ta -7°C, Tw 35°C)	-	3,1	2,9	3	3,2	3,1

### PERFORMANCE IN RAFFRESCAMENTO\*

		35 M	50 M	80 M	120 M	150 M
Potenza termica nom (Ta 35°C, Tw 18°C)	kW	4,1	4,6	7	10,7	12,5
EER nom (Ta 35°C, Tw 18°C)	-	5,3	4,6	4,7	5,1	4,7
Potenza termica nom (Ta 35°C, Tw 7°C)	kW	3,5	5	7	9,1	11
EER (Ta 35°C, Tw 7°C)	-	3,4	2,9	3,1	3,2	2,9

Performance in sanitario con bollitore accessorio pag 6

## NIMBUS PLUS NET R32

	35 M	50 M	80 M	120 M	150 M
Classe energetica in riscaldamento 35°C /55 °C	A+++/A+	A+++/A+	A+++/A+	A+++/A+	A+++/A+
CODICE MONOFASE	3301846	3301847	3301848	3301850	3301852
CODICE TRIFASE	-	-	3301849	3301851	3301853

## GUIDA ALLA SCELTA PER ABBINAMENTO CON BOLLITORE SANITARIO



1

Scegli la  
pompa di calore  
**PLUS M**



2

Scegli il  
**bollitore sanitario**  
(pag 6)



3

Ordina il **kit DHW**  
(cod 3319671)



4

Ordina la  
**sonda bollitore**  
(cod 3318962)

\* Dati calcolati secondo UNI EN 14511

\*\* Dati richiesti per domanda di accesso agli incentivi fiscali (Ecobonus 65%, Superbonus 110%, Conto Termico)



## Unità interna Nimbus WH M R32



Connettività tramite  
**APP Ariston Net**

### DATI TECNICI

		35 M	50 M	80 M/M-T	120 M/M-T	150 M/M-T
Tensione/frequenza (monofase)	v/ph/Hz	230/1/50	230/1/50	230/1/50	230/1/50	230/1/50
Tensione/frequenza (trifase)	v/ph/Hz	-	-	400/3/50	400/3/50	400/3/50
Potenza sonora unità interna	dB(A)	35	35	35	35	35
Peso a vuoto	kg	29	29	29	31	31
Potenza elettrica resistenze	kW	2+2	2+2	2+2	2+2+2	2+2+2
Collegamenti riscaldamento/ACS		1"/ 3/4"M	1"/ 3/4"M	1"/ 3/4"M	1"/ 3/4"M	1"/ 3/4"M
Potenza massima assorbita	kW	4,10	4,10	4,10	6,10	6,10
Portata d'acqua minima/nominale	l/h	480/640	650/860	1050/1400	1580/2100	1950/2600
Capacità vaso di espansione	l	12	12	12	12	12
Minimo contenuto d'acqua nel primario	l	17,5	25	40	60	75

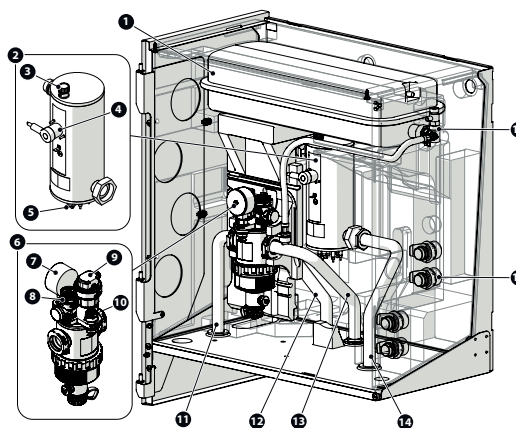
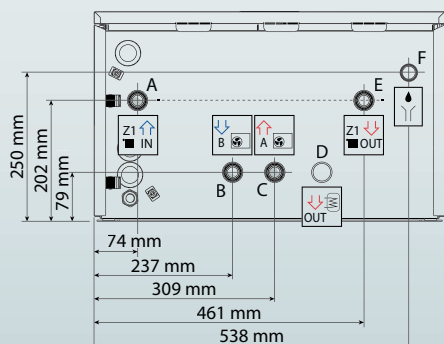
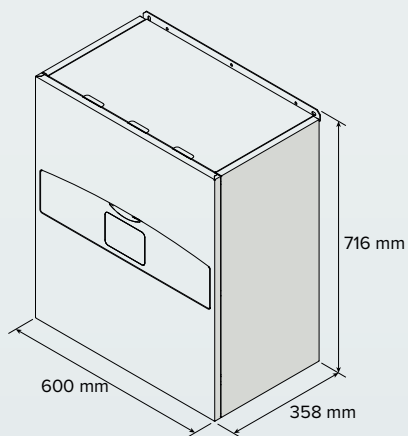

### LEGENDA:

- 1 / Vaso di espansione
- 2 / Resistenza
- 3 / Sfogo aria (resistenza)
- 4 / Termostato di sicurezza a riarmo manuale
- 5 / Sonda di temperatura ad immersione (mandata)
- 6 / Filtro magnetico multifunzione
- 7 / Manometro
- 8 / Valvola di sicurezza
- 9 / Sfogo automatico dell'aria (filtro)
- 10 / Trasduttore di pressione
- 11 / Ritorno di impianto
- 12 / Mandata dalla pompa di calore
- 13 / Ritorno alla pompa di calore
- 14 / Mandata impianto
- 15 / Raccordi rapidi G1" per i raccordi ACS
- 16 / Valvola sfogo aria manuale

# Unità esterna Nimbus M Net R32

- / Unità esterna monoblocco
- / Gas ecologico R32
- / Massima Silenziosità, fino a 53 dB(A)
- / Compressore DC Twin Rotary
- / Funzionamento ad Inverter che minimizza i cicli On/Off
- / Evaporatore con alette a trattamento Blue Finn® per la massima resistenza al congelamento



Vendibile esclusivamente nei pacchetti della gamma NIMBUS M NET R32

## INGOMBRI

### NIMBUS 120 M & M-T NIMBUS 150 M & M-T

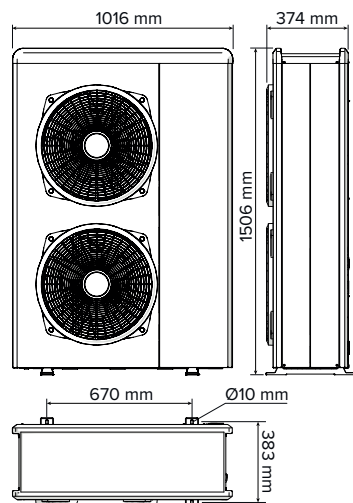

### NIMBUS 80 M & M-T

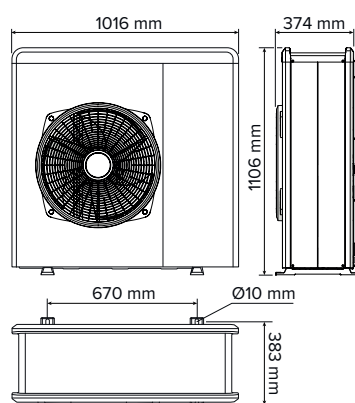

### NIMBUS 35 M NIMBUS 50 M

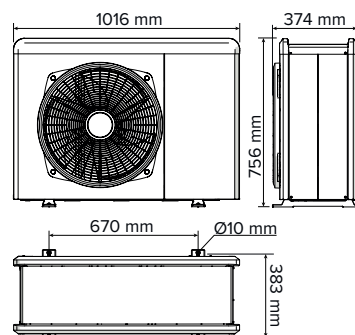

## DISTANZE MINIME DI INSTALLAZIONE

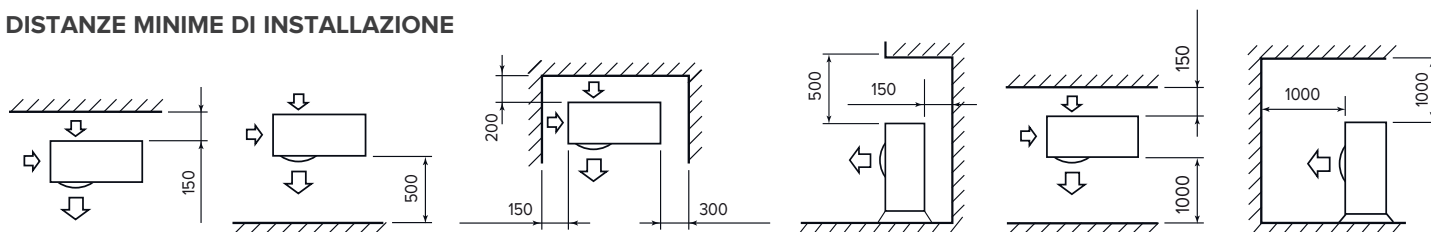

RISCALDAMENTO  
RAFFRESCAMENTOALTA  
EFFICIENZA

SUPER SILENT

INTEGRAZIONE  
CON SISTEMA  
FOTOVOLTAICO**NIMBUS EXT R32**      **35 M**      **50 M**      **80 M**      **80 M-T**      **120 M**      **120 M-T**      **150 M**      **150 M-T****RISCALDAMENTO (PERFORMANCE IN POMPA DI CALORE)**

Tmandata min/max (in pompa di calore)	°C	-20 / 35							
T aria min/max (in pompa di calore)	°C	20 / 60							

**T ARIA -7°C, T ACQUA 35/30°C**

Potenza termica min/nom/max	kW	1,04 / 3,51 / 4,52	1,04 / 5,00 / 5,20	1,79 / 7,41 / 8,45	1,79 / 7,41 / 8,45	2,99 / 9,51 / 11,47	2,99 / 9,51 / 11,47	2,99 / 11,00 / 13,79	2,99 / 11,00 / 13,79
Potenza assorbita nom	kW	1,13	1,72	2,47	2,47	2,97	2,97	3,55	3,55
COP nom		3,10	2,90	3,00	3,00	3,20	3,20	3,10	3,10

**T ARIA +7°C, T ACQUA 35/30°C**

Min / Nom / Max

Potenza termica min/nom/max	kW	1,68 / 3,50 / 6,35	1,68 / 5,00 / 7,57	2,74 / 8,00 / 11,74	2,74 / 8,00 / 11,74	4,08 / 12,00 / 14,37	4,08 / 12,00 / 14,37	4,08 / 15,00 / 17,65	4,08 / 15,00 / 17,65
Potenza assorbita nom	kW	0,69	1,00	1,67	1,67	2,45	2,45	3,19	3,19
COP nom		5,10	5,00	4,80	4,80	4,90	4,90	4,70	4,70

**T ARIA +7°C, T ACQUA 45/40°C**

Potenza termica min/nom/max	kW	1,60 / 3,00 / 6,04	1,60 / 4,05 / 7,19	2,61 / 6,00 / 11,15	2,61 / 6,00 / 11,15	4,02 / 8,20 / 13,65	4,02 / 8,20 / 13,65	3,88 / 9,90 / 16,77	3,88 / 9,90 / 16,77
Potenza assorbita nom	kW	0,8	1,11	1,62	1,62	2,00	2,00	2,48	2,48
COP nom		3,74	3,65	3,70	3,70	4,10	4,10	4,00	4,00

**RAFFRESCAMENTO (PERFORMANCE IN POMPA DI CALORE)**

Tmandata min/max (in pompa di calore)	°C	10 / 43							
T aria min/max (in pompa di calore)	°C	5 / 23							

**T ARIA 35°C, T ACQUA 7/12°C**

Min / Nom / Max

Potenza termica	kW	1,65 / 3,50 / 3,80	1,67 / 5,00 / 5,40	2,65 / 7,00 / 8,50	2,65 / 7,00 / 8,50	3,70 / 9,05 / 10,30	3,70 / 9,05 / 10,30	3,70 / 11,00 / 11,88	3,70 / 11,00 / 11,88
Potenza assorbita nominale	kW	1,03	1,75	2,26	2,26	2,87	2,87	3,75	3,75
EER nom		3,40	2,85	3,10	3,10	3,15	3,15	2,93	2,93

**T ARIA 35°C, T ACQUA 18/23°C**

Potenza termica	kW	2,39 / 4,08 / 6,59	2,38 / 4,63 / 8,56	3,45 / 7,00 / 12,65	3,45 / 7,00 / 12,65	4,78 / 10,74 / 13,30	4,78 / 10,74 / 13,30	4,78 / 12,50 / 17,20	4,78 / 12,50 / 17,20
Potenza assorbita	kW	0,77	1,02	1,49	1,49	2,11	2,11	2,66	2,66
EER nom		5,29	4,56	4,70	4,70	5,08	5,08	4,70	4,70

**DATI ErP (clima medio, bassa temperatura di mandata)**

Potenza sonora unità esterna	dB(A)	53	55	57	57	58	58	58	58
Energia assorbita annua	kWh/anno	2790	3360	4405	4405	5335	5335	6217	6217
Rendimento stagionale	%	134	136	140	140	143	143	151	151

**UNITÀ ESTERNA**

Peso	kg	66	66	91	104	124	131	124	131
Tipo refrigerante		R32							
Carica refrigerante	g	1000	1000	1400	1400	2100	2100	2100	2100
GWP		675							
CO2 equivalenti	t	0,68	0,68	0,95	0,95	1,42	1,42	1,42	1,42
Connessione tubi ingresso - uscita	Pollici	1" M	1" M	1" M	1" M	1" M	1" M	1" M	1" M
Tensione/fasi/frequenza	V/ph/Hz	230 / 1 / 50	230 / 1 / 50	230 / 1 / 50	400 / 3 / 50	230 / 1 / 50	400 / 3 / 50	230 / 1 / 50	400 / 3 / 50
Potenza massima assorbita*	kW	2,54	3,06	4,53	4,98	5,15	5,00	6,18	6,18
Tipo compressore		DC TWIN ROTARY							
Grado di protezione elettrica		IP24							
Minimo contenuto d'acqua nel primario dell'impianto	l	17,50	25,00	40,00	40,00	60,00	60,00	75,00	75,00

\* In relazione alle effettive condizioni di funzionamento del prodotto, dipendenti dalla temperatura di mandata e dalla temperatura esterna, gli assorbimenti elettrici massimi potrebbero essere superiori, fino ad un 20%, rispetto a quelli dichiarati.

Dati tecnici secondo norma EN 14511

**NIMBUS EXT R32**      **35 M**      **50 M**      **80 M**      **80 M-T**      **120 M**      **120 M-T**      **150 M**      **150 M-T**

CODICE	3630222	3630223	3630224	3630225	3630226	3630227	3630228	3630229
--------	---------	---------	---------	---------	---------	---------	---------	---------

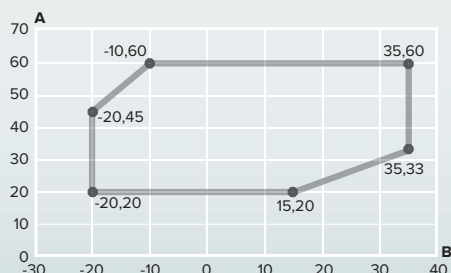
**LIMITI DI FUNZIONAMENTO IN RISCALDAMENTO**

**A** Temperatura dell'acqua in uscita (°C)  
**B** Temperatura dell'aria esterna (°C)

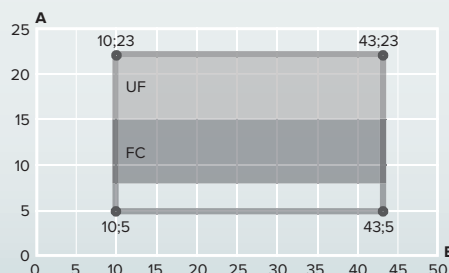
**LIMITI DI FUNZIONAMENTO IN RAFFRESCAMENTO**

**A** Temperatura dell'acqua in uscita (°C)  
**B** Temperatura aria esterna (°C)  
**UF** Per applicazioni con impianto a pavimento  
**FC** Per applicazioni con fan coil

# CD1 HHP e CD2 HHP



- / Bollitore in acciaio smaltato
- / Abbinabile con i modelli di pompa di calore PLUS R32 per la produzione di acqua sanitaria
- / Disponibile nella versione con un serpentino (CD1) o 2 serpentine (CD2)
- / Serpentino con superficie di scambio maggiorata
- / Anodo attivo e anodo in magnesio di serie
- / Predisposto per il ricircolo sanitario
- / Flangia di ispezione 105 mm
- / Resistenza elettrica disponibile come accessorio
- / Sonda bollitore disponibile come accessorio

CD1		200 HHP	300 HHP	450 HHP
Capacità	l	190	280	435
Pressione massima di esercizio	bar	7	7	7
Dispersioni termiche (EN 60379)	kWh/giorno	1,28	1,64	1,9
Peso netto	kg	83	120	160
<b>SERPENTINO</b>				
Superficie di scambio	m <sup>2</sup>	2	3,5	4,5
Capacità	l	13	18	30
Potenza scambiata (EN 12897)	kW	22,7	33,8	30,8
Caduta di pressione a 15 l/min	mbar	88	92	90
Flusso nominale	l/h	1755	1755	1755
CD1		200 HHP	300 HHP	450 HHP
Classe energetica		B	B	B
Codice		3060704	3060705	3060706
<b>ACCESSORI</b>				<b>CODICE</b>
Kit flange + Heating element 2 kW CD1 HHP				3078254
Kit Passive Anode MG				3078256
CD2		300 HHP	450 HHP	
Capacità	l	279	433	
Pressione massima di esercizio	bar	7	7	
Dispersioni termiche (EN 60379)	kWh/giorno	1,62	1,89	
Peso netto	kg	122	164	
<b>SERPENTINO SUPERIORE</b>				
Superficie di scambio	m <sup>2</sup>	2,5	3,5	
Capacità	l	13	18	
Potenza scambiata (EN 12897)	kW	27,9	27,3	
Caduta di pressione a 15 l/min	mbar	80	83	
<b>SERPENTINO INFERIORE</b>				
Superficie di scambio	m <sup>2</sup>	1	1	
Capacità	l	5	5	
Potenza scambiata (EN 12897)	kW	12,5	16,5	
Caduta di pressione a 15 l/min	mbar	50	50	
CD2		300 HHP	450 HHP	
Classe energetica		B	B	
Codice		3060707	3060862	
<b>ACCESSORI</b>				<b>CODICE</b>
Kit Heating element 2 kW CD2 HHP				3078255
Kit Passive Anode MG				3078256

	CD1 HHP			CD2 HHP	
	200 L	300 L	450 L	300 L	450 L
A Diametro esterno	660	660	660	660	660
B Ingresso acqua calda Ø1" GM	1332	1854	1978	1853	1978
C Profondità Massima	731	731	827	731	827
D Flangia laterale	374	374	374	374	374
E Drenaggio Ø3/4" GF	254	254	254	254	254
F Uscita serpentino Ø1" GF	254	254	254	704	634
G Ingresso acqua fredda Ø1" GM	389	389	389	389	389
H Ricircolo Ø3/4" GF	789	1239	1234	1334	1325
I Ingresso serpentino Ø1" GF	969	1419	1415	1514	1505
L Pozzetto sonda Ø10	659	714	834	1174	1104
M Pozzetto sonda Ø10	1034	1556	1672	1557	1672
N Resistenza (optional) Ø1" 1/2 GF	-	-	-	644	584
O Ingresso serpentino solare Ø1" GF	-	-	-	640	534
P Uscita serpentino solare Ø1" GF	-	-	-	254	254



# Abbinamento con pompe di calore Plus M R32



## PERFORMANCE CON PLUS M NET R32

### PERFORMANCE CON BOLLITORE CD1 200 HHP\*

PROFILO DI PRELIEVO L		35 M	50 M	80 M/M-T	120 M/M-T	150 M/M-T
Set point	°C	53	53	53	53	53
Capacità	l	190	190	190	190	190
Tempo di riscaldamento	h:min	02:20	01:52	01:15	01:01	00:51
Potenza assorbita in Stand-by (Pes)	W	32	32	36	37	37
COP in sanitario		3,3	3,3	3,3	3,2	3,2
Quantità massima di acqua calda disponibile (VMAX)	l	244	244	256	256	256

### PROFILO DI PRELIEVO XL

PROFILO DI PRELIEVO XL		35 M	50 M	80 M/M-T	120 M/M-T	150 M/M-T
Set point	°C	55	55	55	55	55
Capacità	l	190	190	190	190	190
Tempo di riscaldamento	h:min	02:37	02:05	01:15	01:04	00:53
Potenza assorbita in Stand-by (Pes)	W	35	35	38	40	40
COP in sanitario		3,33	3,33	3,18	3,33	3,33
Quantità massima di acqua calda disponibile (VMAX)	l	250	250	250	240	240

### PERFORMANCE CON BOLLITORE CD1 300 HHP\*







PROFILO DI PRELIEVO XL		35 M	50 M	80 M/M-T	120 M/M-T	150 M/M-T
Set point	°C	-	-	51,2	51,5	51,5
Capacità	l	-	-	300	300	300
Tempo di riscaldamento	h:min	-	-	1:45	1:25	1:11
Potenza assorbita in Stand-by (Pes)	W	-	-	40	37	37
COP in sanitario		-	-	3,1	3,0	3,0
Quantità massima di acqua calda disponibile (VMAX)	l	-	-	350	365	365

### PERFORMANCE CON BOLLITORE CD1 450 HHP\*

PROFILO DI PRELIEVO XL		35 M	50 M	80 M/M-T	120 M/M-T	150 M/M-T
Set point	°C	-	-	-	52,5	52,5
Capacità	l	-	-	-	450	450
Tempo di riscaldamento	h:min	-	-	-	1:55	1:36
Potenza assorbita in Stand-by (Pes)	W	-	-	-	39	39
COP in sanitario		-	-	-	2,8	2,8
Quantità massima di acqua calda disponibile (VMAX)	l	-	-	-	575	575

\*Dati secondo UNI EN 16147. Test effettuati senza l'ausilio di resistenze elettriche

# Bollitori e puffer per pompe di calore Nimbus Plus M Net R32

DESCRIZIONE	CODICE	
<b>CKZ HH</b> Accumulo inerziale installabile sotto le unità esterne monoblocco, adatto alle applicazioni sia riscaldamento che raffrescamento. Vaso d'espansione optional coibentato da 10 l installabile all'interno. Resistenza optional da 2kW per integrazione al riscaldamento. PER POMPE DI CALORE MONOBLOCCO	<b>CKZ 30 HH</b>	
	3060531	
	<b>CKZ 50 HH</b>	
	3060532	
<b>CKZ 25-50 H</b> Accumulo inerziale e separatore idraulico 2/4 attacchi per impianti caldo/freddo.	<b>CKZ 25 H</b>	
	3060712	
	<b>CKZ 50 H</b>	
	3060713	
<b>CKZ 80-200 H</b> Accumulo inerziale e separatore idraulico 2/4 attacchi per impianti di riscaldamento e raffrescamento.	<b>CKZ 80 H</b>	
	3060863	
	<b>CKZ 100 H</b>	
	3060864	
	<b>CKZ 200 H</b>	
<b>CD1 200-450 HHP</b> Bollitore monoserpentino ad elevata superficie di scambio termico per pompe di calore. Anodo attivo e in magnesio di serie. Dotato di ricircolo e flangia di ispezione. Resistenza elettrica e sonda disponibili come accessorio.	<b>CD1 200 HHP</b>	
	3060704	
	<b>CD1 300 HHP</b>	
	3060705	
	<b>CD1 450 HHP</b>	
<b>CD1 300/100 H</b> Accumulo sanitario in acciaio smaltato. Accumulo per acqua tecnica calda e fredda. Anodo in magnesio. Flangia di ispezione. Serpentino superiore di grandi dimensioni. Isolamento in poliuretano espanso. Collegamento 2 o 4 attacchi.	3060703	
<b>CD2 HHP</b> Bollitore doppio serpentino. Anodo attivo e in magnesio di serie. Serpentino superiori di grandi dimensioni e serpentino addizionale inferiore. Dotato di ricircolo e flangia di ispezione. Resistenza elettrica e sonda disponibili come accessorio.	<b>CD2 300 HHP</b>	
	3060707	
	<b>CD2 450 HHP</b>	
	3060862	

# Accessori Nimbus Plus M Net R32

## ACCESSORI ESCLUSIVI NIMBUS M NET - MONOBLOCCO

Accessori unità esterna Monoblocco	Codice
<p><b>TUBI FLESSIBILI 1M - M</b> Tubi flessibili isolati per la connessione tra unità interna ed unità esterna. Un tubo semplice e un tubo dotato di cavo per la connessione bus. Lunghezza 1 metro, connessioni 1" femmina più un nipplo (1"Mx1"M) per collegamento a unità esterna.</p>	3078151
<p><b>TUBI FLESSIBILI 3M - M</b> Tubi flessibili isolati per la connessione tra unità interna ed unità esterna. Un tubo semplice e un tubo dotato di cavo per la connessione bus. Lunghezza 3 metri, connessioni 1" femmina più un nipplo (1"Mx1"M) per collegamento a unità esterna.</p>	3078152
<p><b>TUBI FLESSIBILI 10M - M</b> Tubi flessibili isolati per la connessione tra unità interna ed unità esterna. Un tubo semplice e un tubo dotato di cavo per la connessione bus. Lunghezza 10 metri, connessioni 1" femmina più un nipplo (1"Mx1"M) per collegamento a unità esterna.</p>	3078153
<p><b>KIT EXOGEL</b> Kit di protezione antigelo passivo (senza energia elettrica). Permette il progressivo scarico del circuito, quando la temperatura dell'impianto scende ad 1°C. La valvola si richiude quando la temperatura sale oltre i 4°C. Composto da Nipplo maschio / Maschio filettato da 3/4 e corpo in ottone 4 vie con portagomma e rubinetto a sfera con inserto a cacciavite. 2 tappi a liquido di apertura</p> <p><b>RACCOMANDATO</b></p>	3318771

Accessori idraulici moduli murali WH Monoblocco	Codice
<p><b>HP MONO KIT BARRETTE (TUBI NEL MURO)</b> Tubi in rame e rubinetti mandata e ritorno pompa di calore 1" M Tubi in rame e rubinetti mandata e ritorno impianto 1" M Tubi in rame mandata e ritorno bollitore sanitario 1" M (rubinetto solo su mandata) Tubo in rame ingresso caricamento impianto 1/2" M Dima per predisposizione attacchi</p>	3319665
<p><b>HP MONO KIT BARRETTE (TUBI FUORI MURO)</b> Tubi in rame e rubinetti mandata e ritorno pompa di calore 1" M Tubi in rame e rubinetti mandata e ritorno bollitore sanitario 1" M Tubi in rame e rubinetti mandata e ritorno impianto 1" M Tubo in rame ingresso caricamento impianto 1/4" M Disconnettore Staffa supporto tubi</p>	3319666

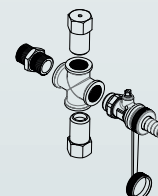
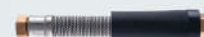
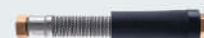



# Accessori Nimbus Plus M Net R32

## ACCESSORI IN COMUNE

Accessori comuni unità esterna	Codice
<b>STAFFE PER MONTAGGIO A PARETE (unità esterna)</b> Barra a muro in alluminio con aggancio frontale e livella brevettata. Carico 200 Kg. Lamiera in acciaio elettrozincato (montante estruso in lega di alluminio).	3078101
<b>ANTIVIBRANTI PER MONTAGGIO A PARETE(4 pezzi)</b> 4 piedini regolabili copolimeri (polipropilene-gomma) brevettati per isolamento vibrazioni	3078102
<b>PIEDINI ANTIVIBRANTI (2 pezzi)</b> Piedi modellati usando gomma riciclata, fresata, sezionata e gradata, con adesivo di alta qualità. Guida in acciaio galvanizzato (21x41 mm)	3078097
<b>RESISTENZA ANTIGELO UNITÀ EXT</b> Resistenza adesiva da applicare sul fondo dell'unità esterna per prevenire la formazione di ghiaccio. Compatibile con unità monofase e trifase. Assorbimento 100 W	3319087
<b>VASCHETTA RACCOGLICONDENZA UNITÀ EXT</b> Si installa sotto l'unità esterna per raccogliere la condensa e convogliarla verso un unico scarico <b>RACCOMANDATO</b>	3024383
Accessori per impianti multizona caldo/freddo	Codice
<b>MGM II ZONE CALDO/FREDDO</b> Modulo di gestione impianti caldo e freddo Collettore idraulico isolato Due circolatori modulanti in continuo Scheda di gestione impianto Una valvola miscelatrice motorizzata Rubinetti d'interceettazione lato caldaia e impianto da 1" Coibentazione di tutti i componenti idraulici	3319114
<b>KIT 2 ZONE CALDO/FREDDO</b> Valvola miscelatrice + coibentazione 2 pompe + coibentazione Scatola elettronica di gestione del sistema di riscaldamento multi-zona 2 sonde di temperatura	3319096
<b>VALVOLA MISCELATRICE CON ISOLAMENTO</b>	3319077
<b>POMPA DI ZONA CON ISOLAMENTO</b>	3319078
<b>KIT ZONE MANAGER CALDO/FREDDO</b> Scatola elettronica di gestione del sistema di riscaldamento multi-zona - gestione di circolatori (fino a 3) e miscelatrici (nr.2) alim. 220V - sonde a contatto NON incluse	3319079
<b>SONDA A CONTATTO</b>	3024175

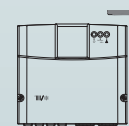
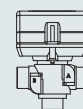

## ACCESSORI IN COMUNE

Altri accessori pompe di calore	Codice
<b>HP DHW KIT</b> Tubi, valvola a tre vie e cablaggi per connessione con bollitore sanitario per modelli R32	3319671
<b>WALL-HUNG TEMPLATE</b> Dima unità interna murale (modelli NIMBUS PLUS NET R32)	3319672
<b>VASO ESPANSIONE 18 L (NON COIBENTATO)</b> Vaso di espansione da 18l non coibentato	3024318
<b>GRUPPO DI SICUREZZA IDRAULICO 3/4"</b> <b>RACCOMANDATO</b>	877085
<b>SIFONE 1"</b> Sifone da 1" per gruppo di sicurezza idraulico	877086
<b>KIT VALVOLE E FILTRO</b> Composto da tre rubinetti a sfera e un filtro ad Y.	3083059
<b>KIT BY-PASS DIFFERENZIALE REGOLABILE</b> Kit con valvola bypass differenziale e possibilità di regolazione <b>RACCOMANDATO</b>	3319002
<b>KIT Sonda BOLLITORE UNIVERSAL</b> Sonda di temperatura per bollitore	3318962
<b>VALVOLA A 3 VIE PER ACS O COOLING</b> Valvola a 3 vie coibentata	3078156
<b>UMIDOSTATO DI SICUREZZA</b> L'umidostato ambiente ad uno stadio è strumento progettato per monitorare l'umidità relativa, nei sistemi di condizionamento dell'aria per regolare la deumidificazione in tutti i locali che necessitano di questa tipologia di controllo.	3318925

